



2009年6月29日
NTT都市開発株式会社
(東証第1部8933)

本社組織の見直しと役員的人事について

NTT都市開発株式会社(本社:東京都千代田区、代表取締役社長:三ツ村 正規)は、「NTT都市開発グループ中期経営計画2010」(2007年11月1日策定)に基づき「新たな成長分野の開拓」を推進するため、2009年7月13日より「不動産投資推進部」を新設し、ファンド事業の拡大に取り組むこととします。

また、あわせて役員的人事を行います。

記

1. 本社組織の見直し概要

当社のファンド事業は、2006年3月に第1号ファンドである「NU-1ファンド」の組成に始まり、2009年3月には5つ目のファンドとなる「NU-5ファンド」を組成いたしました。

今後も、ファンド事業によるフィー収益の拡大及び不動産周辺事業でのシナジー創出によるNTT都市開発グループ収益の拡大に向け、更なる取組みの強化を図る観点から、これまでソリューション営業本部の内部組織であったファンドビジネス部の機能を移行し「不動産投資推進部」として新設するものであります。

・(別紙) NTT都市開発株式会社 組織図

2. 人事

2009年7月13日付

(新委嘱・担当業務)

(氏名)

(現委嘱・担当業務)

取締役

不動産投資推進部長

長谷川 和 弘

取締役

ソリューション営業本部副本部長
ソリューション営業本部ファンド
ビジネス部長

(別紙)NTT都市開発株式会社 組織図

見直し前

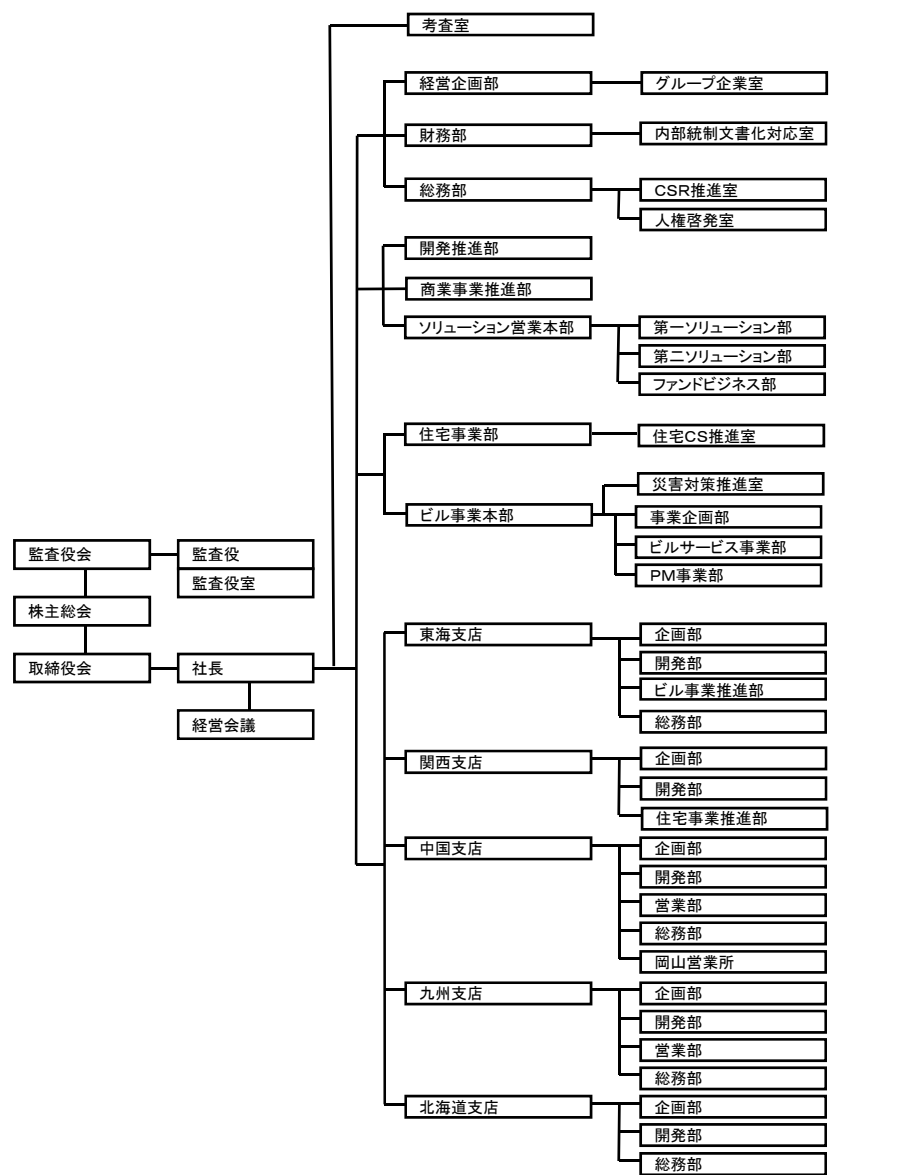

見直し後(2009年7月13日)

